

DOSSIER DE PRESSE

CORONAVIRUS

Opération de dépistage gratuit à La Roche-sur-Yon

COVID-19

OPÉRATION DÉPISTAGE

POUR SE PROTÉGER
ET PROTÉGER LES AUTRES

GRATUIT & ouvert à tous

3 & 4 SEPT
9h - 19h30
Salle omnisports
BOULEVARD SULLY

8 & 9 SEPT
9h - 19h30
Salle des fêtes
du Bourg-sous-La Roche
80 RUE ÉMILE-BAUMANN

INSCRIPTIONS
bit.ly/depistage-covid-3-4-sept
02 51 48 06 13
campagnedepistagecovid19@gmail.com

INSCRIPTIONS
bit.ly/depistage-covid-8-9-sept
02 51 48 06 13
campagnedepistagecovid19@gmail.com

Se munir d'une carte vitale, d'une carte d'identité et d'un masque.

www.larochesuryon.fr

CONTACT PRESSE

DURQUETY Karine – 02 51 47 45 12 / 06 17 11 33 39– karine.durquety@larochesuryon.fr

www.larochesuryon.fr



L'ARS des Pays de la Loire, en lien avec la Ville de La Roche-sur-Yon et la Préfecture de Vendée, organise une opération de dépistage gratuit les **3, 4, 8 et 9 septembre à La Roche-sur-Yon.**

L'opération, menée avec le concours du Service départemental d'incendie et de secours de la Vendée, la Protection Civile, les laboratoires Biorylis, l'Assurance Maladie, les infirmiers du Centre hospitalier départemental et les infirmiers libéraux, va porter sur un test virologique (RT-PCR) qui permet de déterminer si une personne est porteuse du virus au moment du test grâce à un prélèvement par voie nasale.

Pourquoi ces opérations de dépistage ?

Dans le cadre de la stratégie nationale de tests qui accompagne le déconfinement, l'ARS Pays de la Loire a déjà mené plusieurs actions de dépistage au Covid-19 dans différentes villes.

La participation de la population au dépistage permet d'évaluer le niveau de circulation du virus sur le territoire, de repérer le cas échéant des cas positifs, de déclencher la recherche de personnes contacts de ces cas positifs, de les alerter afin de mieux les protéger et ainsi de casser les chaînes de transmission du virus.

Comment se dérouleront ces opérations de dépistage ?

Les tests seront réalisés par le laboratoire Biorylis, prestataire de l'ARS.

Les infirmiers du Centre hospitalier et les infirmiers libéraux se chargeront des tests. A ces équipes, s'ajoutent des Sapeurs Pompiers et la Protection Civile, qui seront là pour accompagner les personnes testées.

La Ville de La Roche-sur-Yon encourage fortement les habitants à participer à ces opérations de dépistage gratuit. Il s'agit de contribuer à l'effort collectif pour contenir la propagation du virus dans les territoires concernés. Pour faciliter l'accès aux tests et casser les chaînes de transmission du virus, **les tests seront gratuits et pris en charge à 100 % par l'Assurance maladie.**

Les résultats seront disponibles dans un délai de 24 à 36 heures.

➔ Lieux et modalités pratiques

Les prélèvements auront lieu en priorité sur rendez-vous :

- **les 3 et 4 septembre de 9 h à 19 h 30 à la salle Omnisports, boulevard Sully.**

Les inscriptions sont ouvertes depuis le 17 août en ligne sur <https://bit.ly/depistage-covid-3-4-sept> et par téléphone au 02 51 48 06 13 (du lundi au vendredi de 9 h à 17 h 30, et le samedi de 9 h à 13 h)

- **les 8 et 9 septembre de 9 h à 19 h 30 à la salle des fêtes du Bourg-sous-La Roche, 80 rue Emile-Baumann**

Les inscriptions sont ouvertes depuis le 17 août en ligne sur <https://bit.ly/depistage-covid-8-9-sept> et par téléphone au 02 51 48 06 13 (du lundi au vendredi de 9 h à 17 h 30, et le samedi de 9 h à 13 h)

Les personnes volontaires sont invitées à se présenter avec un masque et à respecter les mesures barrières dans la file d'attente et sur le site. Elles devront également présenter **leur pièce d'identité et leur carte vitale.**

➔ Les plans de circulations

1. *Salle Omnisports*

PLAN DE CIRCULATION
ESPACE DE DEPISTAGE COVID 19 - SALLE OMNISPORT LA ROCHE SUR YON
3-4 SEPTEMBRE 2020 9h-19h30

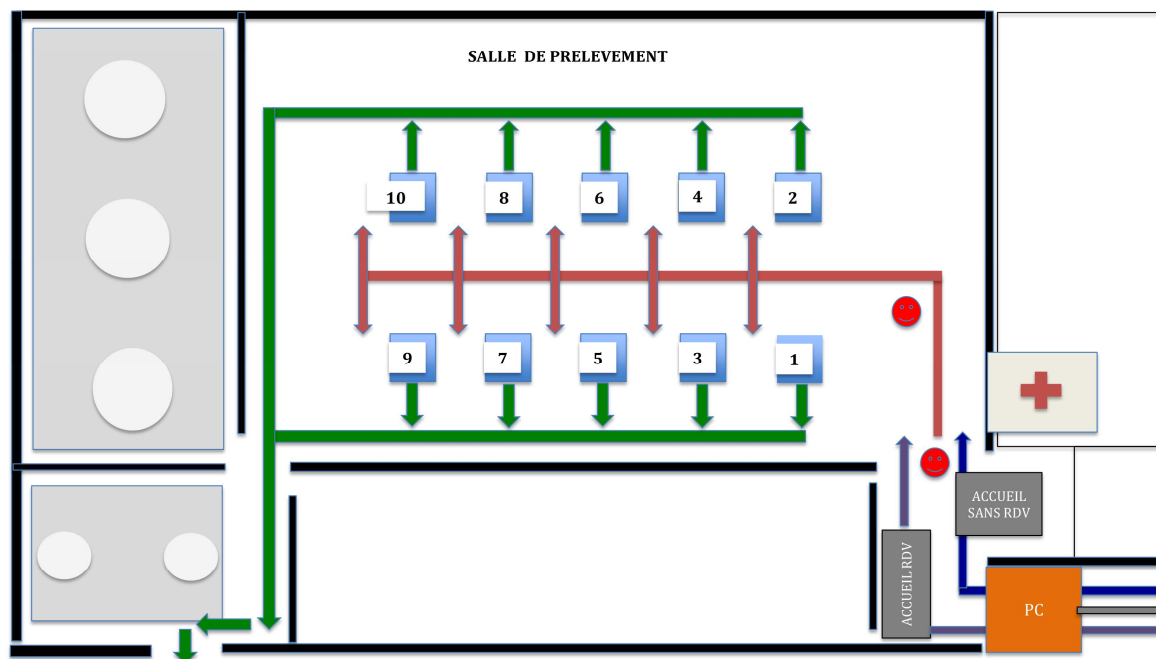

2. Salle des Fêtes du Bourg-sous-La Roche

PLAN DE CIRCULATION
ESPACE DE DEPISTAGE COVID 19 – SALLE DES FETES
BOURG SOUS LA ROCHE
7-8 SEPTEMBRE 2020 9h-19h30

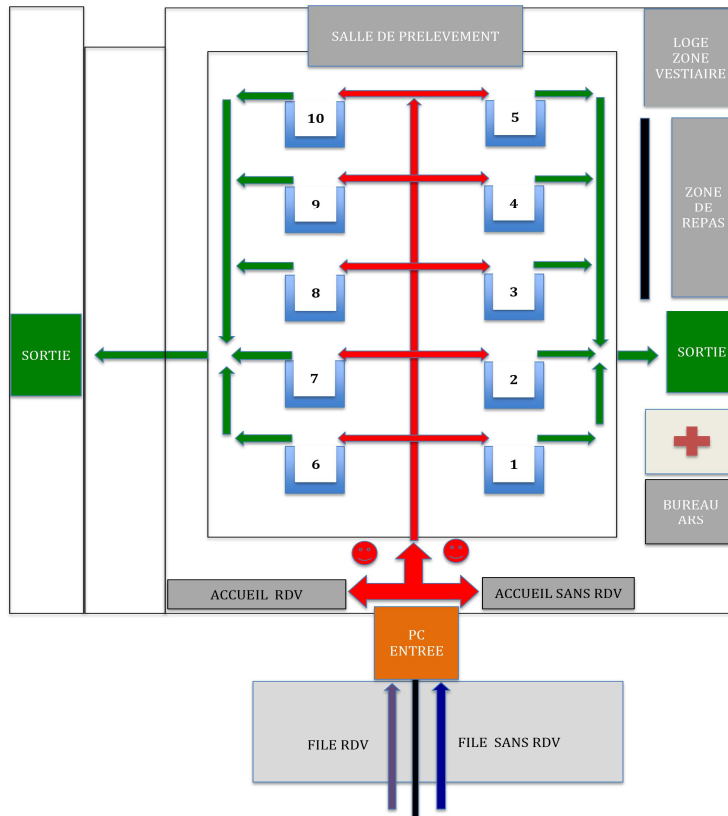

➡ **« COVID-19, prendre soin de soi et des autres, préparons la rentrée », le 2 septembre**

La mission santé publique de la Ville de La Roche-sur-Yon organise, le mercredi 2 septembre le village "COVID-19, prendre soin de soi et des autres, préparons la rentrée".

Objectif : aller à la rencontre des passants afin d'échanger sur la crise sanitaire, la COVID19, le confinement et déconfinement afin de les diriger vers les professionnels adaptés à leurs besoins. Plusieurs stands seront installés place Napoléon de 12h à 17h :

> **un stand gestes barrières** tenu par le réseau Asalée. Mise en avant et explication pratique et concrète des 3 M (masques, mains, mettre à distance)

> **un stand prévention des addictions**, avec ANPAA85, Evea et Aides. Dialogue sur les pratiques autour de l'alcool et des drogues pendant le confinement et après. Interactions autour d'une table simulant un apéro

> **un stand sophrologie et sommeil**, avec une sophrologue et une sophrologue-hypnothérapeute. Dialogue autour de la gestion du stress et du sommeil. Conseils et exercices pratiques à reproduire à la maison.

> **un stand équilibre alimentaire**, avec l'association Du pain sur la planche et une diététicienne. Echanges autour des comportements et habitudes alimentaires.

> **un stand lien social, seniors**. Par Espace Entour'âge. Discussions autour du sentiment d'isolement des seniors pendant le confinement, de l'actualité de l'épidémie et des conséquences pour les seniors.

> **un stand santé mentale**, avec l'ADAPEIARIA avec 2 psychologues

> **un stand activité physique**, avec le CDOS85 et la fédération sport pour tous

« COVID-19, prendre soin de soi et des autres, préparons la rentrée »

Mercredi 2 septembre de 12h00 à 17h00

Place Napoléon

Gratuit, port du masque obligatoire, gel hydro alcoolique sur place